



# Die Überweisung des Kunden einzigartig machen

Weil's um mehr als Geld geht.



# Geschenk-Überweisung



Anlass „Geburtstag“

Geschenk-Überweisung

## Die Überweisung des Kunden einzigartig machen

Die Geschenk-Überweisung ist eine neue Funktion im Online-Banking, mit der Ihre Kundinnen und Kunden einer Überweisung eine persönliche Note verleihen können: Nach Eingabe der üblichen Informationen, wie Name und Kontoverbindung des Empfängers, zu überweisender Betrag und Verwendungszweck, können Ihre Kundinnen und Kunden ab jetzt die Option „als Geschenk“ auswählen. Dabei wird die Überweisung mit einer persönlichen Grußbotschaft kombiniert und als Echtzeitüberweisung ausgeführt.

Nutzen Sie diese Chance, um die Attraktivität der Echtzeitüberweisung zu erhöhen und Ihre Sparkasse als modernen Anbieter innovativer Finanzdienstleistungen hervorzuheben.

## Management Summary

Mit der Funktion Geschenk-Überweisung in der Internet-Filiale können Kundinnen und Kunden ihrer Überweisung eine besondere, persönliche Note verleihen, indem sie nach der Überweisung eine personalisierte Grußbotschaft mit Bild an den Empfänger versenden.



Anlass „Ostern“

## Organisatorische Voraussetzungen

### Nutzungsrechte und Bereitstellung

Die Nutzung der Funktion muss vertraglich mit der More Market GmbH vereinbart werden. Anschließend werden die finalen Freischaltungen und die Bereitstellung der Werbemittel veranlasst.

### Konditionen Echtzeitüberweisung

Im Rahmen der Einführung sollten gegebenenfalls die aktuellen Konditionen der Echtzeitüberweisung überprüft werden.

### Prüfung der PPZV-Einstellungen

Sollten PPZV-Regeln zum Geschäftsvorfall DKIPC= „IPay Zahlung mit optionaler SEPA-Zahlung“ (Echtzeitüberweisung) bestehen, sollten diese überprüft und erforderlichenfalls angepasst werden, damit die Geschenküberweisung ohne Verzögerungen ausgeführt wird.

Administrations-Beispiel bzgl. Betragsgrenze von 500,00 Euro zur Risikominimierung:

Bed. #	Bedingung	Ausprägung Bedingung
1	B025_Geschäftsvorfall ist {x9}	X9=DKIPC
2	B300_Betrag in EUR ist >={x1} Euro und <={x2} Euro	x1=0,00; x2=500,00;
Ergebnis, wenn Regel zutrifft:		UNAUFFÄLLIG

Durch die Bedingung 2 werden Zahlungen entsprechend der Einstellung bei Parameter „x2“ im Betrag <= 500,00 Euro ausgeführt.



## Technische Voraussetzungen

Die Geschenküberweisung benötigt die HBCI-Geschäftsvorfälle

- Echtzeitüberweisung (DKIPC) und
- Echtzeit-Statusabfrage (HKIPS).

Die technische Freischaltung der Schnittstellen erfolgt durch die More Market GmbH.

Die Administration im IF-CMS erfolgt durch die Sparkasse unter Nutzung des Administrationsleitfadens, eines Content-Moduls sowie der Hilfestellung durch die More Market GmbH.

## Detaillierte Informationen zum Ablauf

Der Einstieg in die Funktion erfolgt über die Standard-Überweisung der Internet-Filiale.

Sofern der Kunde die Berechtigung für Echtzeitüberweisung hat und die Empfänger-IBAN echtzeitfähig ist, wird die Checkbox „als Geschenk“ angeboten.

Sobald der Kunde die Checkbox „als Geschenk“ aktiviert, wird automatisch die Checkbox „Echtzeitüberweisung“ aktiviert, und der dazugehörige Hinweis auf das Preis- und Leistungsverzeichnis erscheint. Das Ausführungsdatum wird deaktiviert.

**Überweisung**

Überweisung | Übertrag | Auslandsüberweisung

---

Auftraggeber\*: S-Girokonto Online  
DE93 9405 9421 0092 4750 03  
MARTINA MOREMARKET

---

Auftragsart: Überweisung

Zahlungsart:

---

Rechnung hochladen

Begünstigter (Name oder Firma)\*: Herbert Beschenkt

IBAN\*: DE88 9405 9422 0000 0609 13

bei (Kreditinstitut): TEST-SPARKASSE 422

Betrag\*: 5 EUR

Verwendungszweck: Geburtstagsgeschenk

---

Ausführung: nächstmöglich

als Geschenk ?

Echtzeit-Überweisung ?

Bitte beachten Sie die geltenden Preis- und Leistungsverzeichnisse.

---

als Vorlage speichern

---

**Weiter** >

---

\* Pflichtfeld

**Überweisung**

Überweisung | Übertrag | Auslandsüberweisung

---

Der Auftrag wurde entgegengenommen.  
08. Dezember 2021 um 09:21:16 Uhr

---

Hinweis: Aufgrund Ihrer Einstellungen für [Überweisungen ohne Freigabe](#) war keine Freigabe erforderlich.

---

Auftragsdetails ausblenden

---

Auftraggeber: S-Girokonto Online  
DE93 9405 9421 0092 4750 03  
MARTINA MOREMARKET

---

Auftragsart: Echtzeit-Überweisung  
als Geschenk

---

Begünstigter (Name oder Firma): Herbert Beschenkt  
IBAN: DE88 9405 9422 0000 0609 13  
BIC: TESTDETT422  
bei (Kreditinstitut): TEST-SPARKASSE 422

---

Betrag: 5,00 EUR

---

Verwendungszweck: Geburtstagsgeschenk

---

Die Echtzeit-Überweisung wurde erfolgreich ausgeführt. Dem Empfänger steht der Betrag zur Verfügung.

---

Druckansicht **Geschenknachricht verfassen** >

Nach Abschluss der Überweisung gelangt der Kunde auf die Bestätigungsseite, auf der ein neuer Button „Geschenknachricht verfassen“ angezeigt wird.

Bei Klick auf „Geschenknachricht verfassen“ wird geprüft, ob die Echtzeitüberweisung beim Empfänger angekommen ist. Sollte die Echtzeitüberweisung nicht beim Empfänger angekommen sein, verbleibt der Kunde auf der Bestätigungsseite und erhält einen entsprechenden Hinweis.

War die Echtzeitüberweisung erfolgreich, gelangt der Kunde auf eine Folgeseite zur Eingabe der Grußbotschaft. Zunächst kann der Kunde ein zum Anlass passendes Bild auswählen.

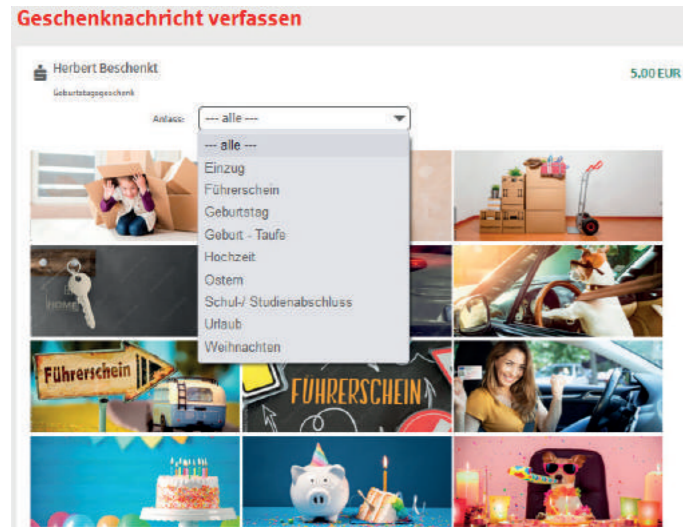

Anschließend gelangt der Kunde zur Eingabeseite für die Nachricht.

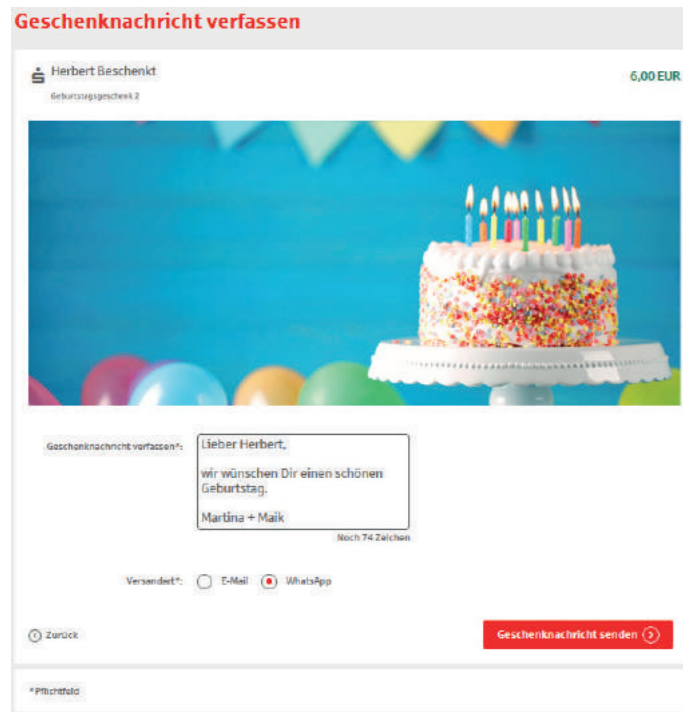

Nach Auswahl des gewünschten Versandkanals und Klick auf „Geschenknachricht senden“ wird ein rechtlicher Hinweis eingeblendet. Dieser verschwindet nach einigen Sekunden und leitet automatisch auf das gewünschte Medium weiter.

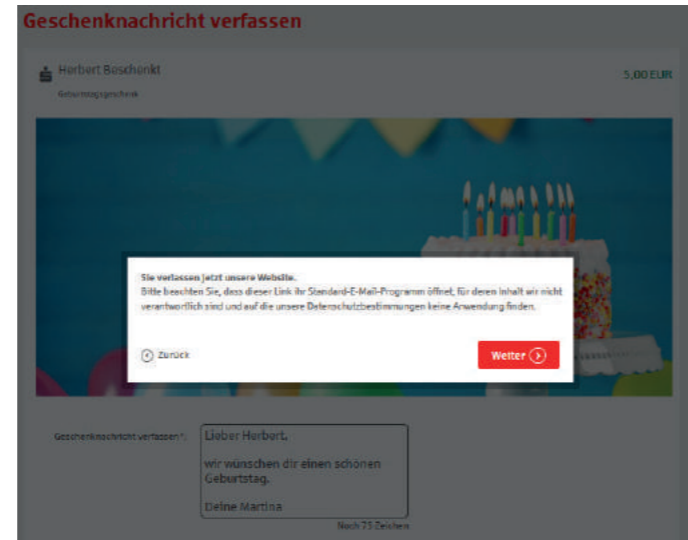

Wählt der Kunde „E-Mail“ so wird sein E-Mail-Client geöffnet und eine neue Nachricht mit dem Link auf die Grußbotschaft als E-Mail-Text angezeigt. Der Kunde kann nun die E-Mail-Adresse des Beschenkten eintragen, den E-Mail-Text nach Belieben anpassen und absenden.

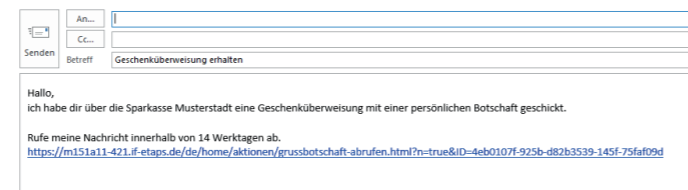

Wählt der Kunde „WhatsApp“ so wird WhatsApp Web oder WhatsApp als App geöffnet und der Link auf die Grußbotschaft als Nachrichtentext angezeigt. Der Kunde wählt nun noch den Empfänger aus seiner Kontaktliste und kann die Botschaft absenden.

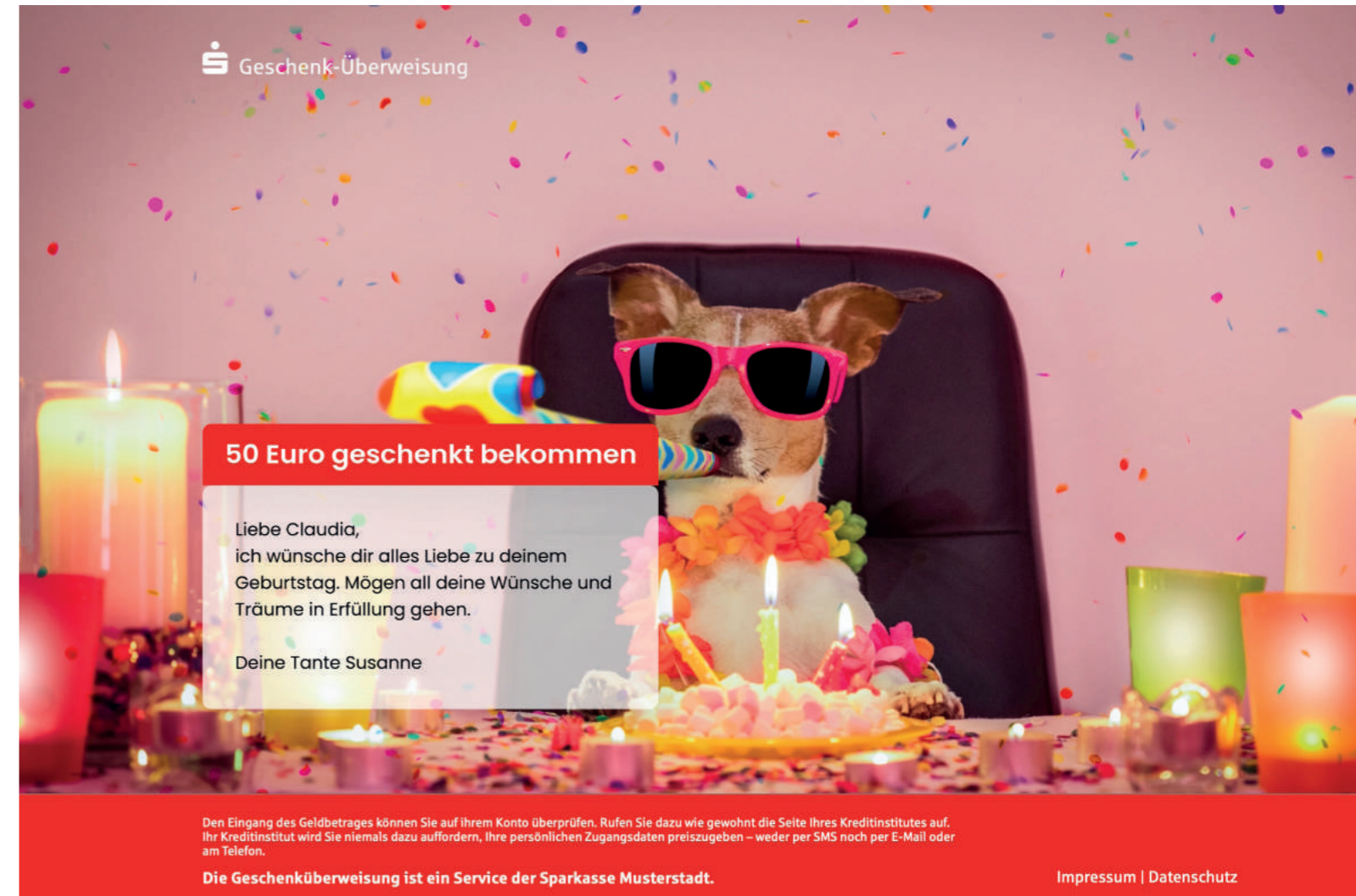
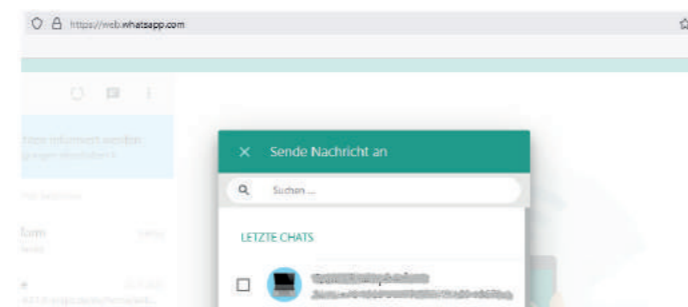

Der Empfänger braucht nun nur den Link aus der E-Mail oder WhatsApp-Nachricht anklicken und gelangt entweder zur Grußbotschaftsseite bei der Sparkasse oder auf die zentrale Landingpage für Grußbotschaften.

Die Grußbotschaft wird mindestens zwei Wochen lang vorgehalten und anschließend systemseitig automatisch gelöscht.

# Ablaufdiagramm

## Geschenk-Überweisung versenden

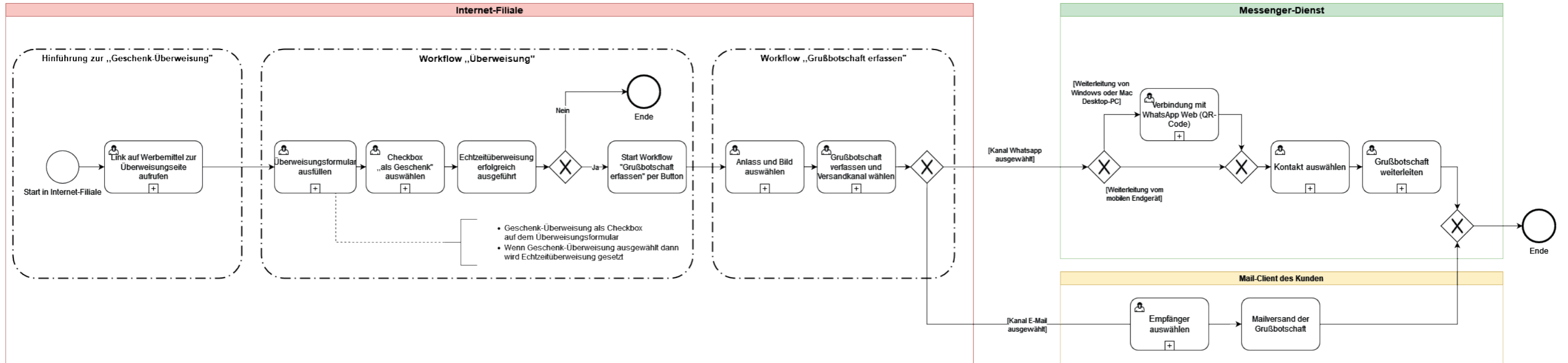

## Grußbotschaft abrufen

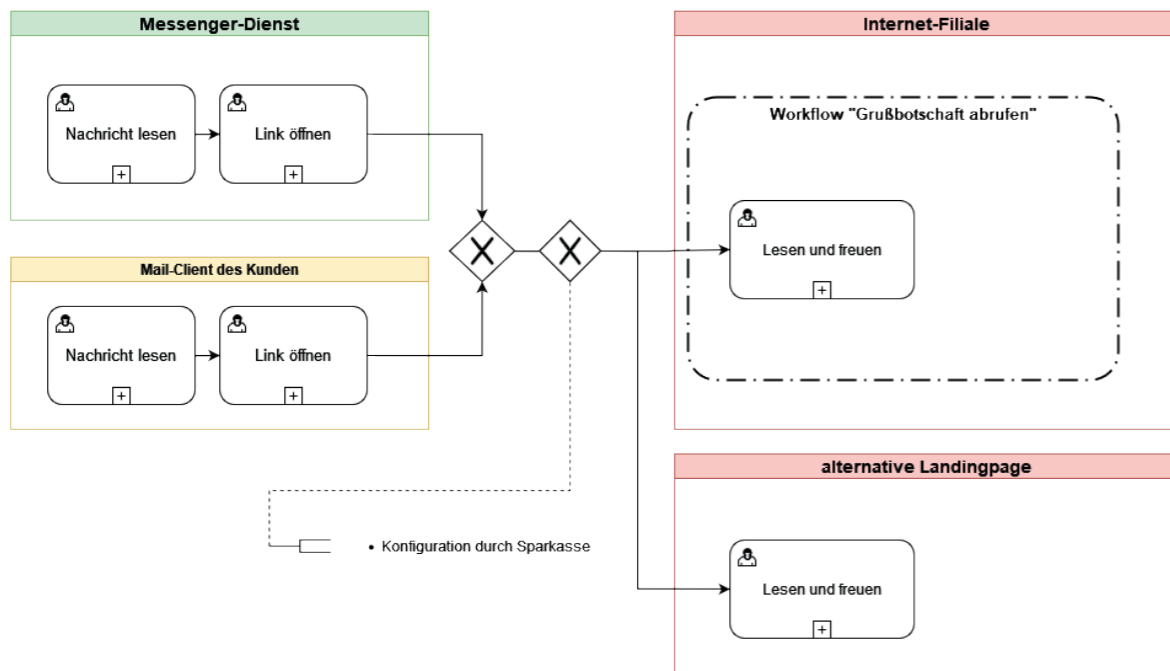

# Kommunikationsmittel zur Kundenansprache

**Die schönste Art, Geld zu versenden**  
**Die Geschenk-Überweisung**  
 Kombinieren Sie jetzt Ihre Überweisungen mit einer persönlichen Grußbotschaft und geben Sie dieser so eine persönliche Note.  
[Jetzt ausprobieren](#)

**Deine Überweisungen einzigartig machen**  
 Ob zum Geburtstag, zum Schulabschluss oder zu Weihnachten: Es gibt Momente im Leben, an denen Sie Ihren Liebsten auf sicherem Weg Geld zukommen lassen möchten und sich eine stimmungsvolle Übergabe wünschen. Mit der Geschenk-Überweisung, dem neuen Service im Online-Banking, ist dies nun bequem und einfach möglich.

**Gute Gründe für die Geschenk-Überweisung**

- ✓ sicherer und in Echtzeit erfolgender Transfer Ihres Geldes<sup>1</sup>
- ✓ Empfänger wird über Geldeingang informiert
- ✓ Bild und persönliche Nachricht verleihen der Überweisung einen ansprechenden, emotionalen Rahmen
- ✓ kostenfreier Versand per E-Mail oder WhatsApp
- ✓ Grußbotschaft kann immer und überall empfangen werden

<sup>1</sup> Bei der Geschenk-Überweisung handelt es sich um eine Echtzeit-Überweisung. Für die Durchführung der Echtzeit-Überweisung fallen Gebühren an.

[Jetzt ausprobieren](#)

**So einfach geht es**

**Anklicken**

Bei der Eingabe der Überweisung klicken Sie den Punkt „als Geschenk“ an und geben die Überweisung frei.

**Ausfüllen**

Nun wählen Sie aus der umfangreichen Galerie das zum Anlass passende Bild und geben eine Textnachricht ein.

**Absenden**

Dank Versand per E-Mail oder WhatsApp ist die persönliche Nachricht in Sekundenschnelle beim Empfänger.

[Jetzt ausprobieren](#)

**WICHTIGE SERVICES**

Geldautomat oder Filiale finden	Termin oder Rückruf vereinbaren
IBAN und BIC berechnen	116 116 – Konto und Karte sperren
Online-Banking freischalten	Alle Services und Formulare

**Konten & Karten**  
 S-Girokonto  
 S-Kreditkarte  
 S-Dispositions-kredit  
 Demo-Banking  
 Kontowecker

**Sparen & Anlegen**  
 S-Tagesgeld  
 PS-Lottarie-Sparen  
 S-Prämien-sparen Flexibel  
 LBS-Bausparen  
 Wertpapiere und Börse

**Finanzieren & Vorsorgen**  
 S-Privatkredit  
 S-Baufinanzierung  
 Sparkassen-Altersvorsorge  
 Rechtsschutzversicherung  
 Kfz-Versicherung

**Ihre Sparkasse**  
 Sparkassen-App  
 Kartiere  
 Presse-Center  
 paydirekt  
 Sicherheit im Internet

AGB | Datenschutz | Impressum | Preise und Hinweise | Kontakt

**Guten Tag Herr Muster,**  
 Sie waren zuletzt am 13.12.2019 um 08:57 Uhr in der Internet-Filiale angemeldet. Bitte beachten Sie stets unsere aktuellen [Sicherheitshinweise](#).

**Deine Überweisungen einzigartig machen**  
 Ob zum Geburtstag, zum Schulabschluss oder zu Weihnachten: Es gibt Momente im Leben, an denen Sie Ihren Liebsten auf sicherem Weg Geld zukommen lassen möchten und sich eine stimmungsvolle Übergabe wünschen. Mit der Geschenk-Überweisung, dem neuen Service im Online-Banking, ist dies nun bequem und einfach möglich.  
[Mehr erfahren](#)  
[Jetzt ausprobieren](#)

**Finanzstatus**

**Meine Konten**

Privatgiro DE00 0005 0000 1111 2222 33	100.203,50 EUR
Umsätze	€+ Überweisung
Daueraufträge	*** Mehr
paydirekt-Konto ** peter.muster@gms.de paydirekt	150,00 EUR

**Postfach**

Keine neuen Nachrichten.  
[Postfach-Übersicht](#)

Online-Banking Elemente

**Die schönste Art, Geld zu versenden.**  
 Die Geschenk-Überweisung  
[Mehr erfahren](#)

**Die schönste Art, Geld zu versenden.**  
 Die Geschenk-Überweisung  
[Mehr erfahren](#)

App-Banner

**Die schönste Art, Geld zu versenden.**  
 Die Geschenk-Überweisung  
[Mehr erfahren](#)

Weitere Kommunikationsmittel können auf Anfrage individuell zur Verfügung gestellt werden.

# Konditionen/ Preistableau

Die nachfolgend aufgeführten Gebühren werden unabhängig von der Bilanzsumme des Instituts für die Nutzung des Produktes Geschenk-Überweisung mit einer Mindestlaufzeit von einem Jahr monatlich rückwirkend als Festpreis berechnet.

Vollservice Nutzungsgebühr  
inkl. Support

95 Euro netto im Monat,  
1 Jahr Mindestlaufzeit

Einrichtungsgebühren

keine

Lizenzen

keine

Fragen zur Geschenk-Überweisung und Buchungen können  
ab sofort an [vertrieb@more-market.de](mailto:vertrieb@more-market.de) gerichtet werden.

**MORE**  
**MARKET**

wenn's um Zukunft geht

More Market GmbH  
Am Luftschiffhafen 1  
14471 Potsdam  
[vertrieb@more-market.de](mailto:vertrieb@more-market.de)

Die More Market GmbH ist ein junges Unternehmen, das innovative digitale Produkte und Dienstleistungen für Auftraggeber jeder Größe in der Bankenbranche entwickelt.

Sie wurde im Oktober 2021 von der axilaris GmbH und der GSD Gesellschaft für Sparkassendienstleistungen mbH ins Leben gerufen.

Dank dieser starken Partner verknüpft die More Market langjährige technische Expertise mit fundiertem bankfachlichen Knowhow.